

IMPORTANT:

Manufacturer is not responsible for negligent use of vehicle with mud flaps installed, including over-tightening of screws and bolts causing damage to vehicle or mud flaps.

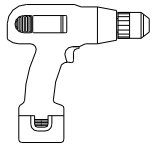

TOOLS REQUIRED-



Electric or Rechargeable
Drill

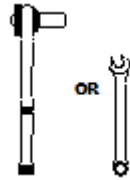

5/16" Open Wrench or
Socket Wrench

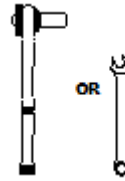

3/8" Open Wrench or
Socket Wrench

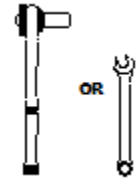

7/16" Open Wrench
Socket Wrench

FLAPS

(1) Flap Assembly,
Front, DS

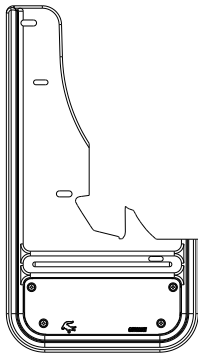

(1) Flap Assembly
Front, PS

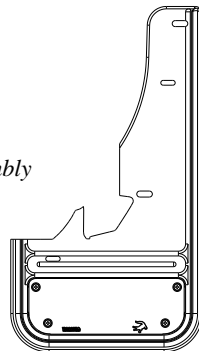

(1) Brace
Front, DS
Part #768501

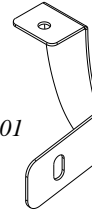

(1) Brace
Front, PS
Part #768502

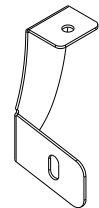

PARTS BAG #768503

a) (2) Washer, Flat
0.203" x 1", Blk Oxid.
Part #018070



b) (4) Washer, Flat
0.281" x 1", Blk Oxid.
Part # 018069

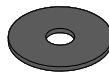

c) (4) Washer, Flat
0.203" x 0.781" SS
Part # 018018



d) (2) Spring Nut
#8, 9/16" Reach
Part #028004



e) (2) Screw, Machine
18-SS, 10-24 x 1, Hex Hd
Part #012022

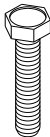

f) (2) Screw, Sheet Metal, SS
1/4" Hex Head #8-18 x 1.5"
Part # 016047

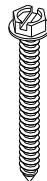

g) (4) Capscrew
1/4"-20UNC x 3/8" Blk Oxid.
Part # 014069



h) (2) Spacer, Nylon
1/2" x 0.257" x 0.5"
Part #054063



i) (2) Washer, Lock
18-8SS, Helicoil
Part #024001



j) (2) Nut, Hex
#10-24, SS
Part #025003



k) (2) Spring Nut
1/4"-20UNC Ext. 27/32" Reach
Part #028011



l) (2) Spring Nut
1/4"-20UNC, Ext. 15/16" Reach
Part #028009

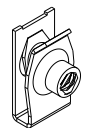

INSTALLATION (For ease of installation it is suggested that the wheel be removed)

1. Before you install your Mud Flap Set, see the diagram and parts list for all necessary parts. Start on the driver's side.
2. Remove the factory M6 flange nut from the factory threaded stud and secure the brace through hole #1 to the stud by reinstalling the M6 flange nut over the brace.
3. Remove the factory push pin retainer from the inner fender well on hole #2

4. Gently pull the liner away to install spring nut (d) on recessed factory tab #2, which previously contained the factory push pin.
5. Install mud flap hole #3 to factory hole #2 through spring nut (d) and spacer (h) using a sheet metal screw (f) and flat washer (a)
6. Mark the fender well through mud flap holes #4 & #5
7. Using the marks as a guide, install spring nut (l) on upper most mark #6 and spring nut (k) on the lower mark #7.
8. Install mud flap hole #4 to the spring nut (l) using a cap screw (g) and flat washer (b)
9. Install mud flap hole #5 to the spring nut (k) using a cap screw (g) and flat washer (b)
10. Using a square or bubble level, ensure that the mud flap is level. Tighten all fasteners.
11. Install brace on mud flap hole #8 using a machine screw (e) and flat washer (c), and secure with a flat washer (c), lock washer (i), and hex nut (j).
12. Repeat procedure for the passenger side.

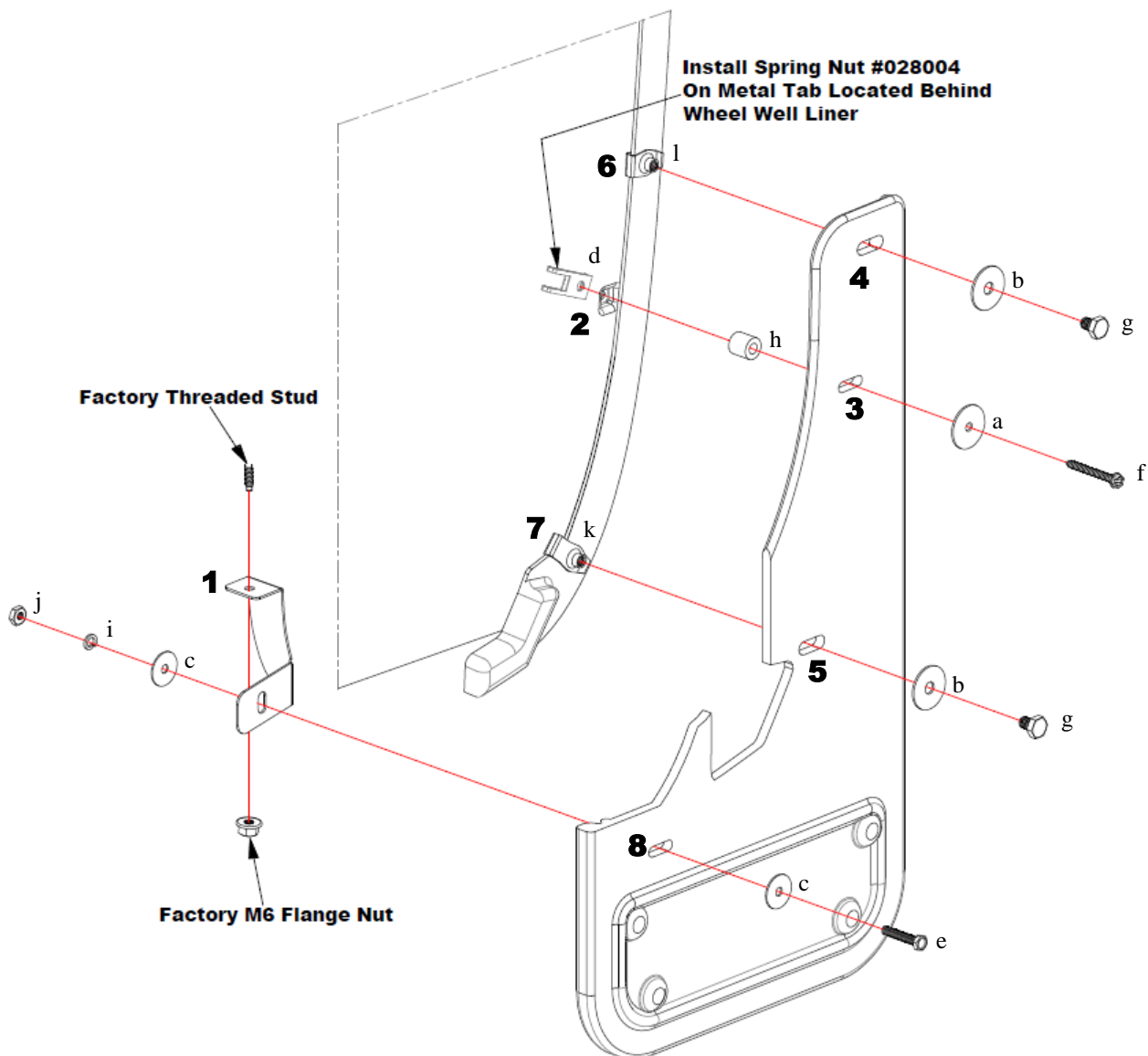

Please check out our YouTube channel to see an install video for this application.



Gatorback Mud Flaps by Truck Hardware Ltd.

LIMITED WARRANTY

All Ford part numbers provided by Truck Hardware Ltd. are warranted to be free from defects in materials or workmanship on products properly installed per the installation instructions provided with the product. This warranty covers repair or replacement of any defective product at no charge during the applicable warranty period listed below. Labor for replacement or service of defective product is not paid or reimbursed by Truck Hardware Ltd.

WARRANTY PERIOD		
	USA	Outside USA
Product which appears on New Vehicle Monroney Label (window sticker)	Coverage which matches new vehicle warranty---Ford - 3 years or 36,000 miles whichever comes first; Lincoln 4 years or 50,000 miles whichever comes first	Coverage which matches new vehicle warranty ---Ford - 3 years or 60,000 kilometers whichever comes first; Lincoln 4 years or 80,000 km whichever comes first
Part purchased and installed during or after the original vehicle warranty	Whichever of the following options provides the greater benefit to the customer: 1) 2 years / unlimited miles or 2) The remainder of the new vehicle warranty	Whichever of the following options provides the greater benefit to the customer: 1) 2 years / unlimited kilometers or 2) The remainder of the new vehicle warranty

This limited warranty does not cover any damage, defect or malfunction caused by misuse, abuse, accident, improper installation, modification or improper or lack of maintenance. Incidental and consequential damages are not recoverable under this warranty. This warranty offers you specific legal rights. You may have additional or other rights as which vary from state to state or province to province.

If you experience a warranty issue with this product please visit your Ford dealer. If the repair is covered by the warranty above and completed by the dealership, labor is also covered by Ford -- Ford Warranty and Policy – Section 3.

Please note that Truck Hardware Ltd. has replacement component parts available to assist consumers and dealers to resolve warranty and non-warranty issues as quickly as possible.

Note to dealer:

Ford dealers should contact Truck Hardware Ltd. by phone at 1-800-661-8208 and ask to speak to the warranty administrator or by email to: info@truckhardware.ca.



GATORBACK

MUDFLAPS

2020 Explorer

Ensemble de bavettes garde-boue, avant

Schéma de montage et instructions

IMPORTANT :

Le fabricant n'est pas responsable de l'utilisation négligente du véhicule avec des bavettes garde-boue installées, y compris en cas de serrage excessif des vis et des boulon pouvant endommager le véhicule ou les bavettes garde-boue.

OUTILS REQUIS-

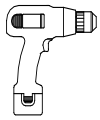

Perceuse électrique
ou rechargeable

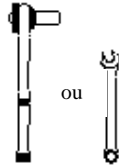

Clé ouverte ou
clé à douille de 5/16"

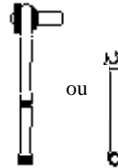

Clé ouverte ou
clé à douille de 3/8"

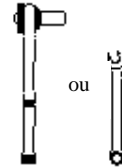

Clé ouverte ou
clé à douille de 7/16"

RABATS

(1) Montage
rabat avant, DS

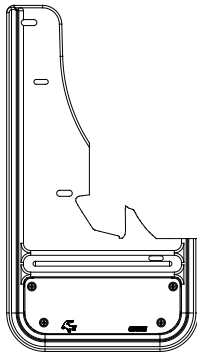

Montage
bat, avant PS

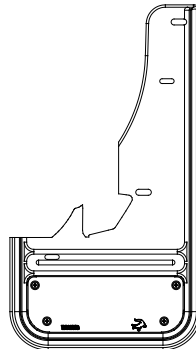

(1) Renfort
avant, DS
n° de pièce 768438



(1) Renfort
avant, PS
n° de pièce 768439

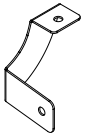

SAC DE PIÈCES, NUMÉROS

a) (2) Rondelle, décalage
0.283" x 1.5", oxyde noir.
n° de pièce 018070

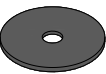

b) (4) Rondelle, plate
0.281" x 1", oxyde noir
n° de pièce 018069

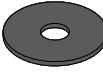

c) (4) Rondelle, plate
0.203" x 0.781" acier inoxydable
n° de pièce 018018



d) (2) Écrou, ressort
#8,9/16" portée
n° de pièce 028004



e) (2) Vis, Machine
18-SS, 10-24x1, tête hex.
n° de pièce 01202

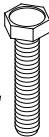

f) (2) Vis, tôle, acier inox.
1/4" tête hex. no 8-15 x 1.5"
n° de pièce 016047

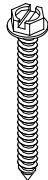

g) (4) Vis à tête
1/4"-20UNC x 3/8" oxyde noir.
n° de pièce 014069



h) (2) Entretoise, nylon
1/2" x 0.257" x 0.5"
n° de pièce 054063



i) (2) Rondelle, verrou
18-8SS, Hélicoil
n° de pièce 024001



j) (2) Écrou, hex
#10-24, acier inox
n° de pièce 025003



k) (2) Écrou, ressort
1/4"-20UNC Portée ext. 27/32"
n° de pièce 028006



l) (2) Écrou, ressort
1/4"-20UNC Portée ext. 15/16"
n° de pièce 028009



INSTALLATION (Pour faciliter l'installation, il est suggéré de retirer la roue.)

1. Avant d'installer votre ensemble de bavettes garde-boue, reportez-vous au diagramme et à la liste des pièces pour connaître toutes les pièces nécessaires. Commencez du côté du conducteur.
2. Retirez l'écrou à épaulement M6 d'origine du goujon fileté d'origine et fixez le support à travers le trou n° 1 jusqu'au goujon en réinstallant l'écrou à bride M6 sur le support.



3. Retirez l'attache d'épingle d'usine du logement de l'aile interne sur le trou n ° 2.
4. Tirez doucement sur la gaine pour installer un écrou à ressort (d) sur la languette d'usine en retrait n ° 2, qui contenait auparavant la punaise d'usine.
5. Installez le trou de la bavette n ° 3 le plus haut de la bavette de boue dans le trou d'usine n ° 2 à travers l'entretoise (h) et l'écrou à ressort (d) en utilisant une vis à tôle (f) et une rondelle plate (a).
6. Marquez bien le garde-boue dans les trous n ° 4 et n ° 5.
7. En utilisant les repères comme guide, installez un écrou à ressort (l) sur le repère supérieur n ° 6 et un écrou à ressort (k) sur le repère inférieur n ° 7.
8. Installez les trous n ° 4 de la bavette garde-boue sur les écrous à ressort (l) à l'aide d'une vis de blocage (g) et d'une rondelle plate (b).
9. Installez les trous n ° 5 de la bavette garde-boue sur les écrous à ressort (k) à l'aide d'une vis de blocage (g) et d'une rondelle plate (b).
10. À l'aide d'un niveau carré ou à bulle, assurez-vous que la bavette est de niveau. Serrer toutes les attaches.
11. Installez l'attelle sur le trou n ° 5 du rabat garde-boue à l'aide d'une vis à métaux (e) et d'une rondelle plate (c), puis fixez-la à l'aide d'une rondelle plate (c), serrure Rondelle (i) et écrou hexagonal (j).
12. Répétez la procédure du côté passager.

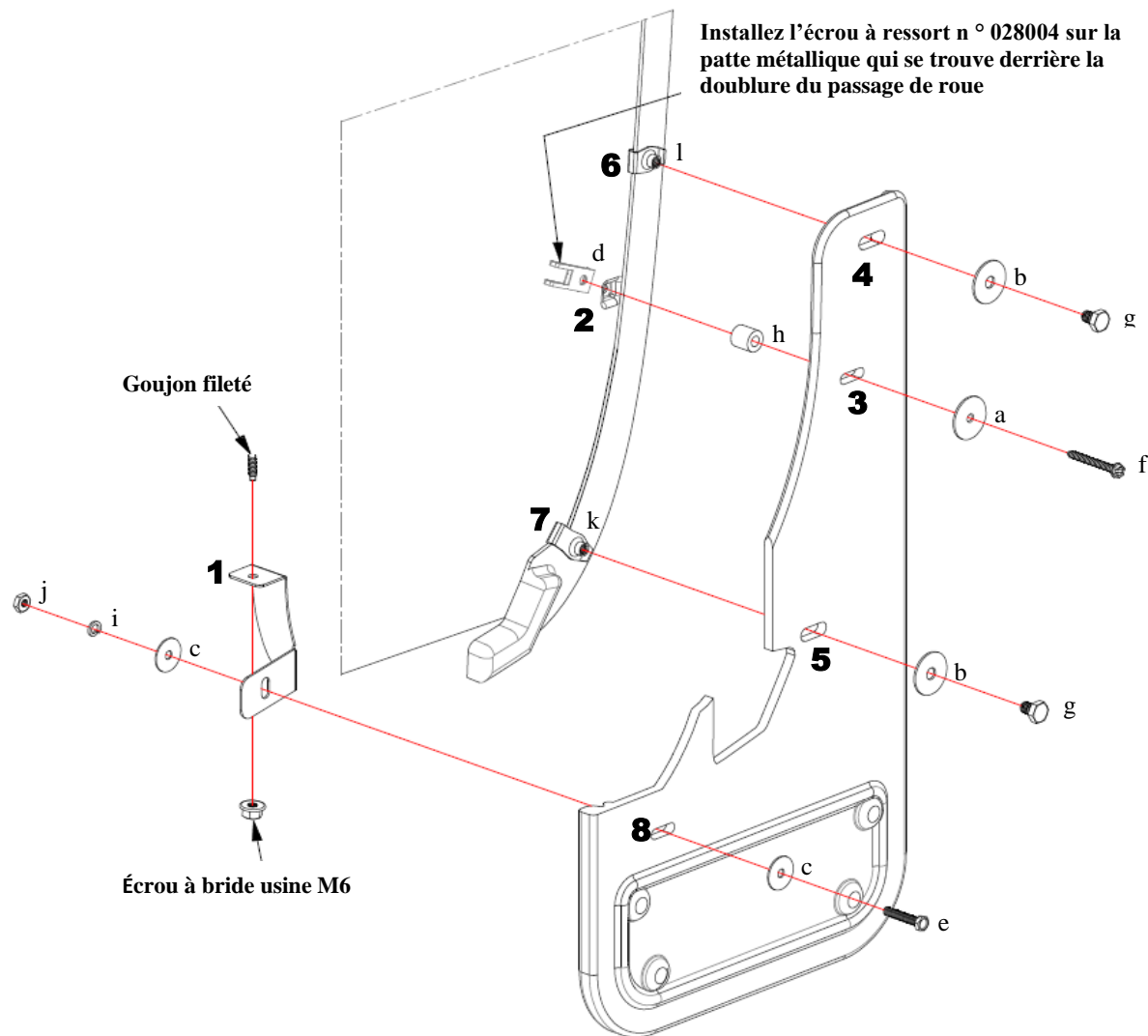

Veillez consulter notre chaîne YouTube pour voir une vidéo d'installation pour cette application.  YouTube



Gatorback Garde-Boues par Truck Hardware Ltd.

GARANTIE LIMITÉE

Tous les numéros de pièces Ford sont fournis par Truck Hardware Ltd. Ils sont garantis d'être exempts de tous défauts matériels ou malfaçon de fabrication si correctement installée suivant les instructions incluses avec ces produits. Cette garantie couvre la réparation et le remplacement de tout produit défectueux gratuitement pendant la période de garantie applicable indiquée ci-dessous. Le travail ou service pour le remplacement des produits défectueux n'est pas payé ou remboursé par Truck Hardware Ltd.

PÉRIODE DE GARANTIE		
	États-Unis	Dehors des États-Unis
Produit apparaissant sur le nouveau véhicule avec étiquette Monroney (autocollant sur la fenêtre)	La couverture qui correspond avec la garantie du véhicule neuf---Ford - 3 ans ou 36,000 miles peu importe lequel vient en premier; Lincoln - 4 ans ou 50,000 miles peu importe lequel vient en premier	La couverture qui correspond avec la garantie du véhicule neuf---Ford - 3 ans ou 60,000 kilomètres peu importe lequel vient en premier; Lincoln - 4 ans ou 80,000 kilomètres peu importe lequel vient en premier
Pièce(s) qui est achetée et installée pendant ou après la garantie d'origine du véhicule	Selon les options suivantes, laquelle avantage le plus le client: 1) 2 ans / miles illimités ou 2) le reste de la garantie du véhicule neuf	Selon les options suivantes, laquelle avantage le plus le client: 2) 2 ans / kilomètres illimités ou 3) le reste de la garantie du véhicule neuf

Cette garantie limitée ne couvre pas les dommages, défauts ou le fonctionnement défectueux causé par une mauvaise utilisation, les abus, accidents, mauvaise installation, les modifications ou l'entretien incorrect ou manquant. Les dommages accessoires et indirects ne sont pas récupérables avec cette garantie. Cette garantie vous offre les droits légaux spécifiques. Vous pouvez avoir des droits supplémentaires ou d'autres qui varient d'un État à l'autre ou d'une Province à l'autre.

Si vous rencontrez un problème de garantie avec ce produit, s'il vous plaît consultez votre vendeur Ford. Si la réparation est couverte par la garantie ci-dessus et complétée par la concession, le travail est également couvert par Ford -- Ford Garantie et la Politique – Section 3.

S'il vous plaît prendre note que, Truck Hardware Ltd. a des pièces de remplacement disponibles pour aider les utilisateurs et les concessionnaires à régler les problèmes de garantie ou non-garantie aussi vite que possible.

Attention au vendeur:

Les concessionnaires Ford devraient communiquer avec Truck Hardware Ltd. par téléphone au 1-800-661-8208 et demandez à parler à l'administrateur de la garantie ou par courriel au: info@truckhardware.ca.



GATORBACK

MUDFLAPS

2020 Explorer

Juego de faldón guardabarros delantero Diagrama de montaje e instrucciones

IMPORTANTE:

El fabricante no se hace responsable en caso de uso negligente del vehículo con faldones guardabarros instalado, incluyendo apriete excesivo de tornillos y pernos causando daños a los faldones guardabarros o al vehículo.



HERRAMIENTAS NECESARIAS

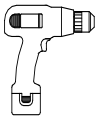

Taladro recargable o eléctrico

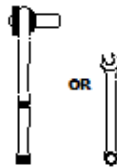

Llave abierta de 5/16 "o
Llave tubular

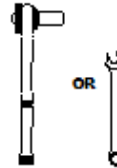

Llave abierta de 3/8" o
Llave tubular

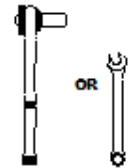

Llave abierta de 7/16"
Llave tubular

FALDONES

(1) Conjunto de aleta Forntal, DS

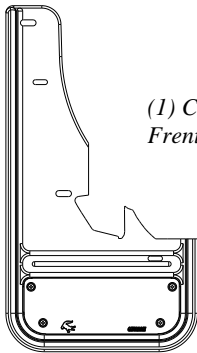

(1) Conjunto de aleta Frente, PS

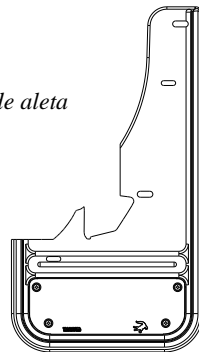

(1) Abrazadera Frente, DS
n.º parte 768438



(1) Abrazadera Frente, PS
n.º parte 768439

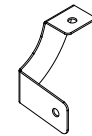

N.º DE BOLSA DE PIEZAS

a) (2) Arandela, acodada 0,203" x 1", óxido negro.
n.º parte 018070

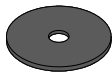

b) (4) Arandela, plana 0,281" x 1", óxido negro.
n.º parte 018069

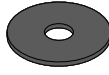

c) (4) Arandela, plana 0,203" x 0,781" SS
n.º parte 018018

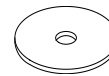

Tuerca de resorte #8,9/16" Alcance
Nº parte 028004



d) (2) Tornillo, máquina 18-SS, 10-24x1, cabeza hexagonal
N.º parte 012022

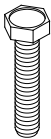

e) (2) Tornillo, chapa, SS 1/4" cabeza hexagonal n.º 8-15 x 1,5"
N.º parte 016047



f) (4) Tornillo de casquete 1/4"-20UNC x 3/8" óxido negro
N.º parte 014069



g) (2) Espaciador, nylon 1/2" x 0,257" x 0,5"
N.º parte 054063



g) (2) Arandela, bloq 18-8SS, Helicoil N.º parte 024001



h) (2) Tuerca, hexagonal n.º 10-24, SS N.º parte 025003



i) (4) Tuerca de resorte 1/4"-20UNC Ext.27/32" Alcance N.º parte 028006



j) (2) Tuerca de resorte 1/4"-20UNC Ext.15/16" Alcance N.º parte 028009



INSTALACIÓN *(Se recomienda quitar la rueda para facilitar la instalación)*

1. Antes de instalar su juego de faldones guardabarros, consulte el diagrama y la lista de piezas para ver todas las piezas necesarias. Comience por el lado del conductor.
3. Retire la tuerca de brida M6 de fábrica del perno roscado de fábrica y asegure la abrazadera a través del orificio n.º 1 al perno reinstalando la tuerca de brida M6 sobre la abrazadera.
3. Retire el retén del pasador de empuje de fábrica del guardabarros interno en el orificio n.º 2.
4. Tire suavemente del revestimiento para instalar la tuerca de resorte (d) en la lengüeta de fábrica empotrada n.º 2, que anteriormente contenía el pasador de empuje de fábrica.
5. Instale el orificio superior del faldón guardabarros n.º 3 en el orificio de fábrica n.º 2 a través del espaciador (h) y la tuerca de resorte (d) usando un tornillo de chapa metálica (f) y una arandela acodada (a).
6. Marque bien el guardabarros a través de los agujeros del faldón guardabarros n.º 4 y n.º 5.
7. Usando las marcas como guía, instale la tuerca de resorte (l) en la marca superior # 6 y la tuerca de resorte (k) en la marca inferior # 7.
8. Instale los agujeros del faldón guardabarros n.º 4 en las tuercas de resorte (l) usando un tornillo de casquete (g) y una arandela plana (b)
9. Instale los agujeros del faldón guardabarros n.º 5 en las tuercas de resorte (k) usando un tornillo de casquete (g) y una arandela plana (b)
10. Usando un nivel cuadrado o de burbuja, asegúrese de que el faldón guardabarros esté nivelado. Apriete todos los sujetadores.
11. Instale la abrazadera en el orificio del faldón guardabarros n.º 8 con un tornillo de máquina (e) y una arandela plana (c), y asegúrelo con una arandela plana (c), una arandela de seguridad (i) y una tuerca hexagonal (j).
12. Repita el procedimiento para el lado del pasajero.

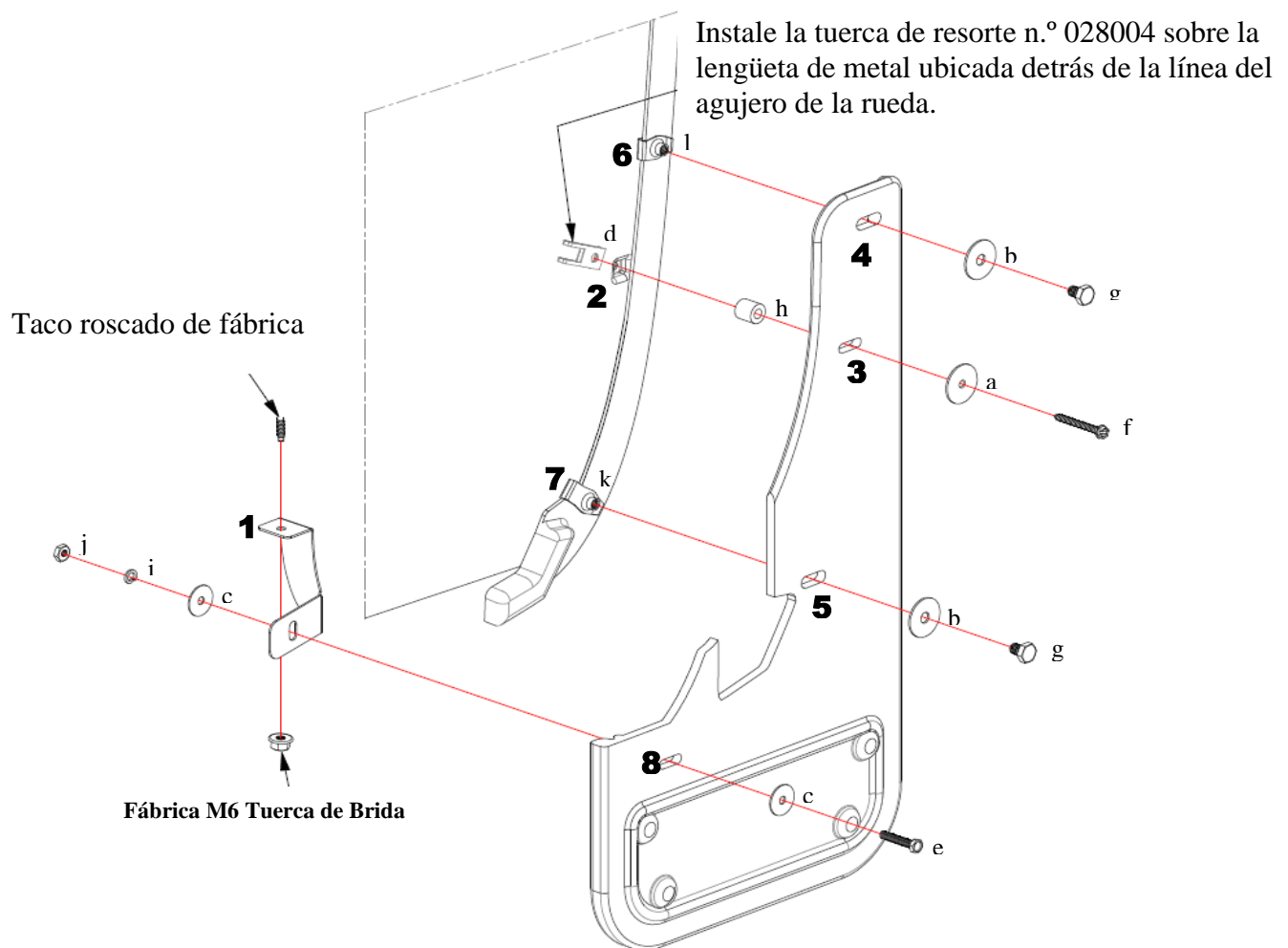

Acceda a nuestro canal de YouTube para ver un vídeo de instalación de esta aplicación.





Gatorback Guardafango en Truck Hardware Ltd. GARANTÍA LIMITADA

Todos los números de referencia proporcionados por Ford Truck Hardware Ltd. están garantizados de estar libres de defectos en los materiales o en la fabricación de los productos instalados correctamente según las instrucciones de instalación proporcionadas con el producto. Esta garantía cubre la reparación o el reemplazo de cualquier producto defectuoso sin cargo durante el período de garantía que se enumera a continuación. La mano de obra para el reemplazo o servicio de producto defectuoso no es pagado o reembolsado por Truck Hardware Ltd.

WARRANTY PERIOD		
	USA	Outside USA
Producto que aparece en la Etiqueta Nuevo Vehículo Monroney (calcomanía en la ventana)	Covertura que coincide con la garantía del nuevo vehículo -- -Ford - 3 años o 36,000 millas cualquiera se cumpla primero; Lincoln 4 años o 50,000 millas cualquiera se cumpla primero	Covertura que coincide con la garantía del nuevo vehículo -- -Ford - 3 años o 60,000 kilómetros cualquiera se cumpla primero; Lincoln 4 años o 80,000 km cualquiera se cumpla primero
Partes que se compren e instalen durante o después de la garantía del vehículo	Cualquiera de las siguientes opciones proporciona el mayor beneficio para el cliente: 1) 2 años / millas ilimitadas o 2) El resto de la garantía del vehículo nuevo	Cualquiera de las siguientes opciones proporciona el mayor beneficio para el cliente: 1) 2 años / millas ilimitadas o 2) El resto de la garantía del vehículo nuevo

Esta garantía limitada no cubre ningún daño, defecto o mal funcionamiento causado por el mal uso, abuso, accidente, instalación incorrecta, modificación inadecuada o falta de mantenimiento. Los daños incidentales y derivados no están cubiertos por esta garantía. Esta garantía le ofrece derechos legales específicos. Usted puede tener derechos adicionales o de otro carácter que varían de un estado a otro.

Si experimenta un problema con la garantía de este producto, visite a su concesionario Ford. Si la reparación está cubierta por la garantía anterior y completada por el concesionario, el trabajo también está cubierto por Ford - Ford Garantía y política - Sección 3.

Tenga en cuenta que Truck Hardware Ltd. tiene partes componentes de repuesto disponibles para ayudar a los consumidores y comerciantes para resolver los problemas de garantía y fuera de garantía tan pronto como sea posible.

Nota al distribuidor:

Los concesionarios de Ford deben ponerse en contacto con Truck Hardware Ltd. por teléfono al 1-800-661-8208 y pedir hablar con el administrador de la garantía o por correo electrónico a: info@truckhardware.ca.