



2019-C Chev Silverado
Mud Flap Set, Front
Mounting Diagram & Instructions
Kit# GCR28F

IMPORTANT:

Manufacturer is not responsible for negligent use of vehicle with mud flaps installed, including over-tightening of screws and bolts causing damage to vehicle or mud flaps.



TOOLS REQUIRED-

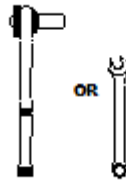

*5/16" Open Wrench or
Socket Wrench*

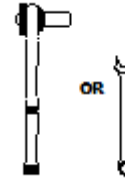

*7/16" Open Wrench or
Socket Wrench*

FLAPS

*(1)Flap Assy
Front, DS*

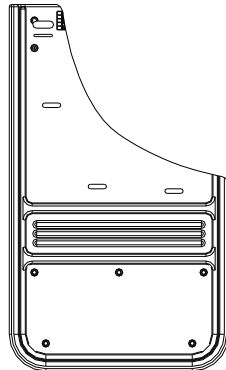

*(1)Flap Assy
Front, PS*

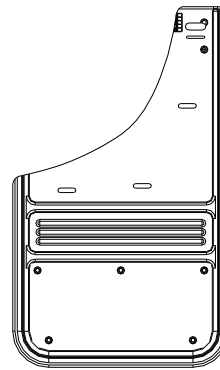

PARTS BAG # 767263

a) (2) Washer, Flat
0.281" x 1", 18g, SS, oxidized
 Part #018084

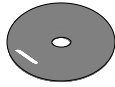

b) (6) Washer, Flat
0.203" x 1", 18g, SS, oxidized
 Part #018070

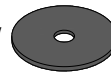

c) (2) Capscrew, SS
1/4"-20UNC x 3/4"
 Part #014070

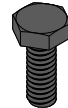

d) (6) Screw, Sheet Metal, Blk Ox.
1/4" Hex Washer Head, #8-18x1"
 Part # 016055



e) (1) Mount Clip, DS
 w/Clinch Nut
 Part # 769308

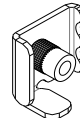

f) (1) Mount Clip, PS
 w/Clinch Nut
 Part #769309

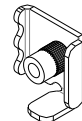

g) (2) Rubber Spacer
1/4"ID x 1"OD x 1/4"
 Part #080677



INSTALLATION *(For ease of installation it is suggested that the wheel be removed)*

1. Before you install your Mud Flap Set, see the diagram and parts list for all necessary parts. Start on the driver's side.
2. Remove 4 factory screws from holes #1 to #4. *Removal process may vary dependent on the factory guard style*
3. Push liner back to expose clip on inside of factory guard. Pinch clip on inside of guard and pull back to remove.
4. Remove factory screw from hole #5.
5. Secure the mud flap through hole #1 to hole #5 using supplied sheet metal screw (d), flat washer (b), and rubber spacer (g).
6. Secure the mud flap through hole #3 to hole #7, and through hole #2 to hole #6 using supplied sheet metal screw (d) and flat washer (b). Loosely secure at this point.
7. Install mount clip (e) on hole #4 using supplied capscrew (c) and flat washer (a). Slide mount clip behind the lip of the fender to secure.
8. Using a bubble level or other levelling tool, ensure that the mud flap is level. Tighten fasteners on holes #1 to #4.
9. Repeat on passenger side.
10. Install fender plugs into holes on outside of the fender (sold separately).

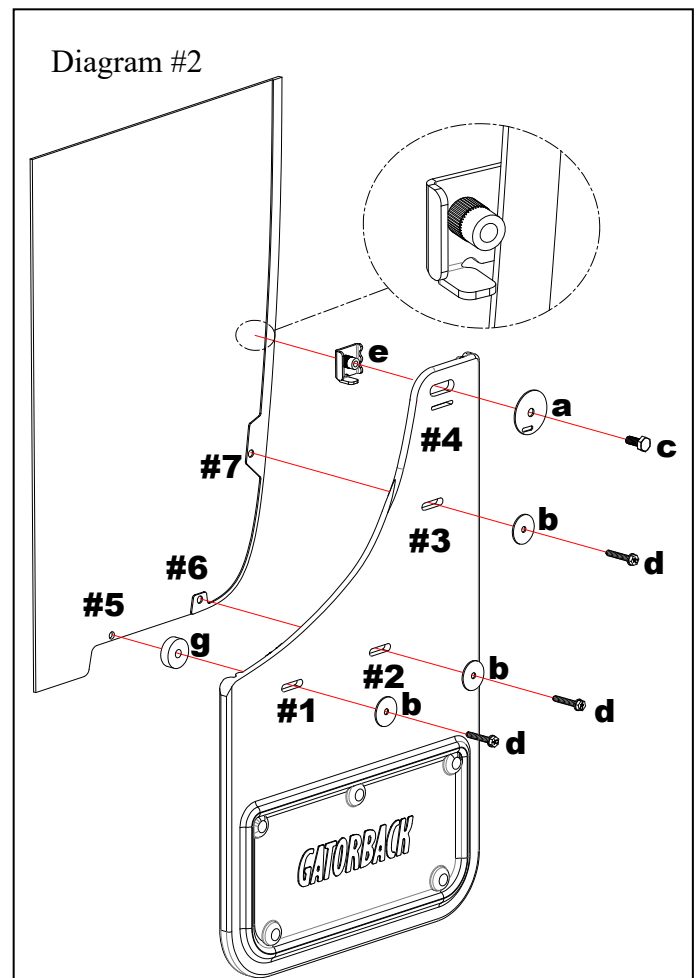
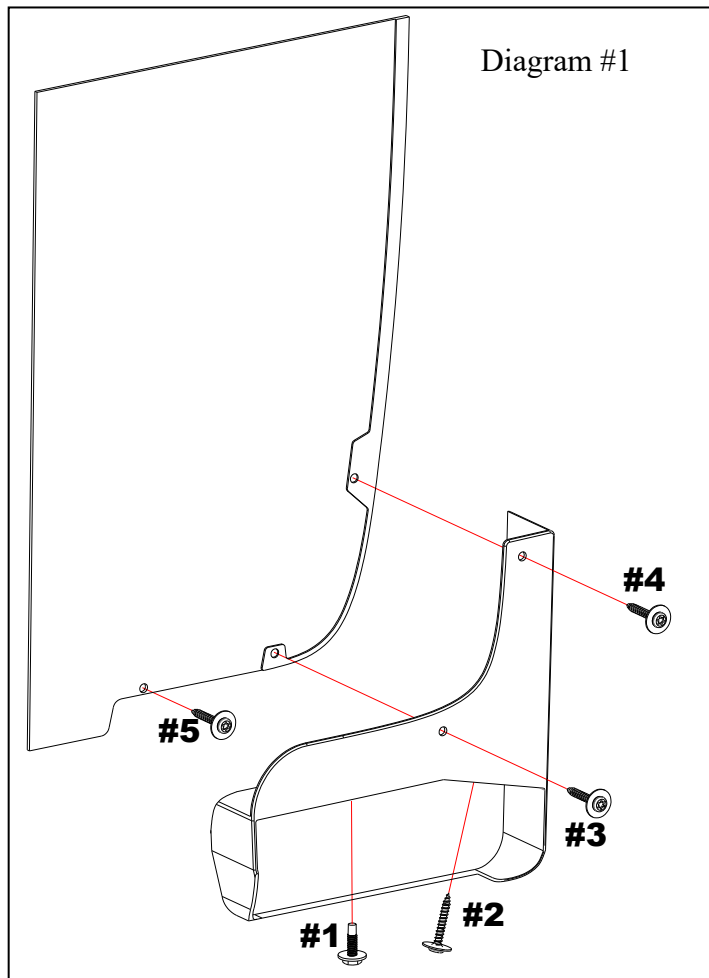

Please check out our YouTube channel to see an install video for this application.





GATORBACK

MUDFLAPS

2019-C Chev Silverado

Jeu de garde-boue, diagramme de montage avant et instructions

Trousse kit no GCR28F

IMPORTANT:

Le fabricant n'est pas responsable de l'utilisation négligente du véhicule avec des garde-boue installés, y compris un serrage excessif des vis et des boulons causant des dommages au véhicule ou aux garde-boue.



OUTILS NÉCESSAIRES -

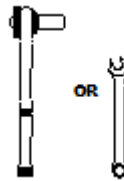

Clé ouverte 5/16" ou
clé à douille

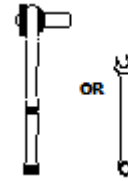

Clé ouverte 7/16" ou
clé à douille

RABATS

(1) Rabat avant,
siège conducteur

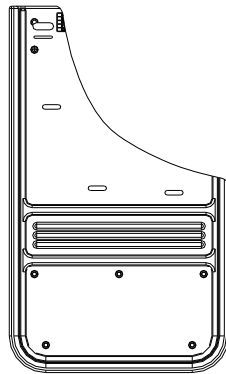

(1) Rabat avant,
siège passager

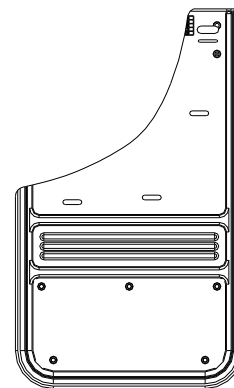

SAC POUR PIÈCES N° 767263

a) (2) Rondelle, platte
0.281" x 1", 18g, acier inox
oxydée N° de pièce 018084

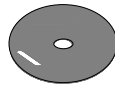

b) (6) Rondelle, platte
0.203" x 1", 18g, acier inox.
oxydée N° de pièce 018070

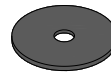

c) (2) Vis à capuchon,
acier inox 1/4"-20UNC x 3/4"
N° de pièce 014070

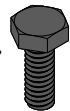

d) (6) Vis, tôle, oxyde noir tête de
rondelle hexagonale 1/4", n°8-18x1"
N° de pièce 016055



e) (1) Clip de montage, SP
avec écrou à sertir
N° de pièce 769308

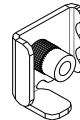

f) (1) Clip de montage, SP
avec écrou à sertir
N° de pièce 769309

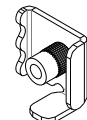

g) (2) Rubber Washer
1/4"ID x 1"OD x 1/4"
N° de pièce 080677



INSTALLATION *(Pour faciliter l'installation, il est suggéré de retirer la roue)*

1. Avant d'installer votre ensemble de garde-boue, consultez le diagramme et la liste des pièces pour toutes les pièces nécessaires. Commencez du côté du conducteur.
2. Retirer les 4 vis d'usine des trous n°1 à n°4. *Le processus de suppression peut varier en fonction du style de protection d'usine*
3. Repoussez la doublure pour exposer le clip à l'intérieur de la protection d'usine. Pincez le clip à l'intérieur de la protection et tirez vers l'arrière pour le retirer.
4. Retirer la vis d'usine du trou n°5
5. Fixez le rabat anti-boue à travers le trou n°1 au trou n°5 à l'aide vis tôle fourni (d), de la rondelle plate (b) et de l'entretoise en caoutchouc (g).
6. Fixez le rabat anti-boue à travers le trou n°3 au trou n°7, et à travers le trou n°2 au trou n°6 à l'aide vis tôle fourni (d) et de la rondelle plate (b). Fixez sans serrer à ce stade.
7. Installez le clip de montage (e) sur les trous n°4 à l'aide du boulon fourni (c) et de la rondelle (a). Glissez le clip de montage derrière le rebord du garde-boue pour le fixer.
8. À l'aide d'un niveau à bulle ou d'un autre outil de nivellement, assurez-vous que la bavette est à niveau. Serrer les fixations sur les trous n°1 à n°4.
9. Répéter du côté passager.
10. Installez des bouchons dans les trous à l'extérieur du garde-boue. (vendus séparément)

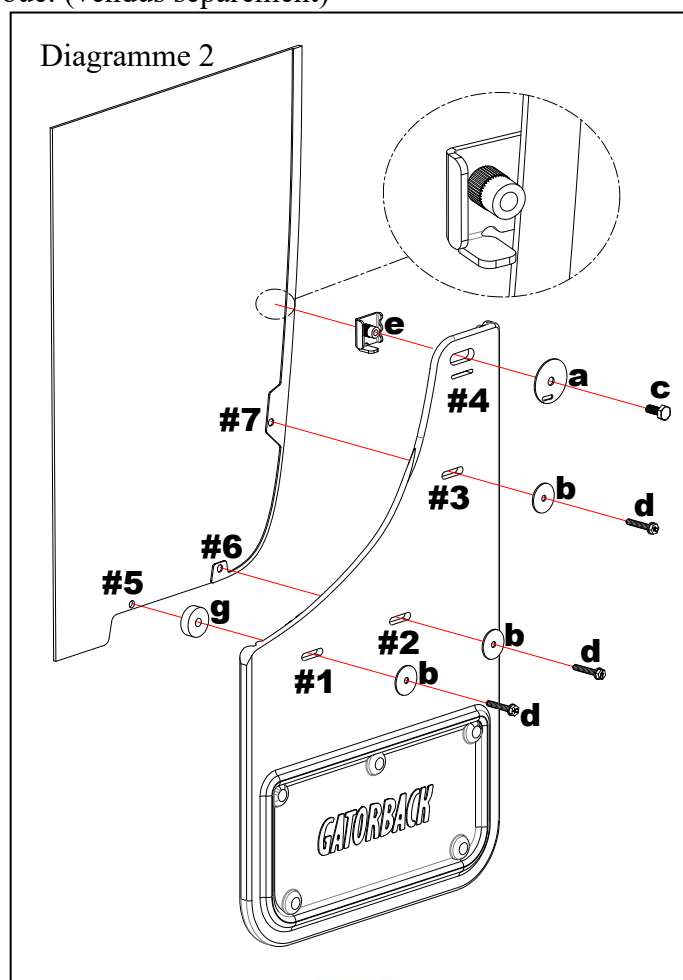
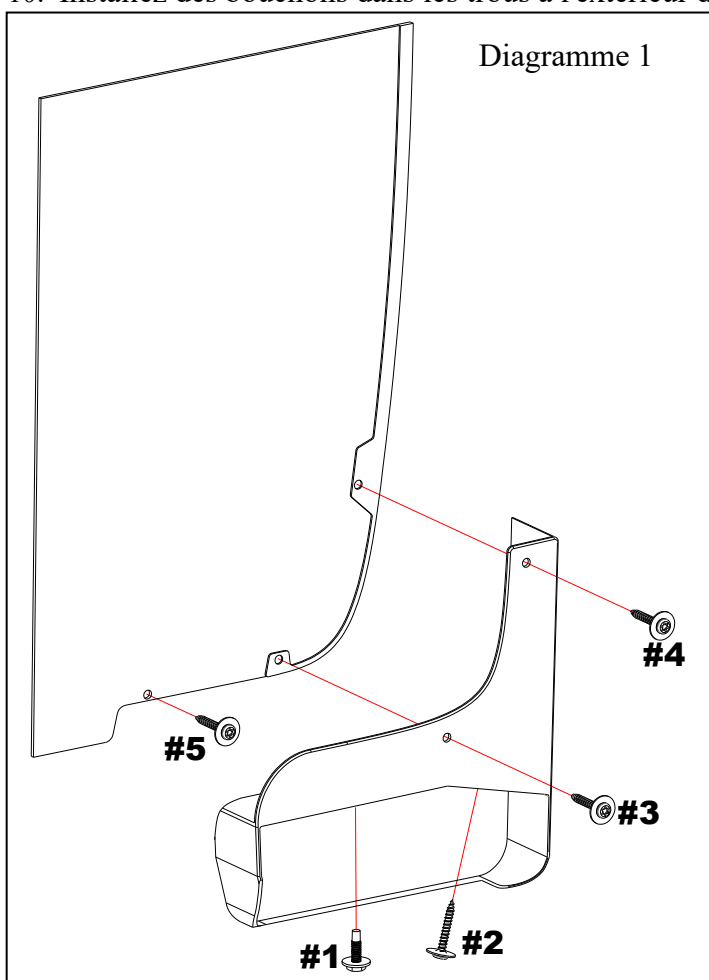

Veuillez consulter notre chaîne YouTube pour voir une vidéo d'installation de cette application.

